

# Kanalbalpressar

Typ CC - Kort konstruktion

 Containerpressar | Skruvkomprimatorer | Balpressar | Omlastnings- och förflyttningsanordningar | Kärivändare  
Compactors | Auger Compactors | Balers | Transfer and Shifting Stations | Bin Lifters



# Kanalbalpressar

## Typ CC - Kort konstruktion

### Mångsidig och effektiv teknik

PRESTO Kanalbalpressar typ CC behöver bara litet utrymme tack vare sin kompakta konstruktion. Dess användningsområde består i att komprimera större mängder returprodukter till formstabila balar. Balar som går bra att stapla gör det möjligt att utnyttja lagerlokal och transportkapaciteter effektivt och är kostnadssänkande.

Påfyllningen sker kontinuerligt manuellt eller med maskinellt transportmedel.

### Enkel och säker hantering

Det är en självklarhet att alla PRESTO-produkter är funktionssäkra och användarvänliga. Inte bara när det gäller användning utan även integrering i arbetsmiljön.

En PRESTO Kanalbalpress är genast klar att användas när maskinen har monterats på ett fundament och en elförsörjning är garanterad.



### Avfallshantering utan besvär

Återvinning av returprodukter resp. hantering av spillavfall utgör en viktig och väsentlig uppgift inom affärsverksamheten för många företag.

Många års erfarenhet på miljöteknikens område och modernaste utvecklings- och tillverkningsprocesser gör det möjligt för oss att framställa produkter som fungerar som en funktionell och kostnadssparande länk för våra kunder när det gäller kretsloppet för komprimering och hantering av restprodukter.

### Kundanpassade lösningar

Överallt där förpackningsavfall och industriprodukter uppstår och måste omhändertas, kan PRESTO Kanalbalpressar komma till användning.

Ett stort urval på tillbehör uppfyller alla kundspecifika krav.

Vi utarbetar en individuell optimal lösning på dina avfallshanteringsproblem.

Ta kontakt med oss!

## Kännetecken och fördelar

- Nålsystemet och den automatiska bandningen samt hydraulcylindrarnas anordning bildar en kompakt konstruktion.
- Systemet med skärning och motskärning ansvarar för en oförändrat bra balkkvalitet.
- Pressplattan som har polyamidlister på alla sidor arbetar tyst. Glidskenorna är slittåliga och kan efterjusteras.
- En PLC-styrning med pekpanel gör det möjligt att ställa in viktiga parametrar och bidrar till en användarvänlig manövrering.
- Låg förbrukning av tråd eller PVC-bandmaterial.



## Garanterat hög prestanda

Den robusta och högvärdigt utförda stålkonstruktionen garanterar en lång livslängd och tillförlitlighet.

Högvärdiga komponenter garanterar en säker funktion med minimalt underhåll och låg ljudnivå på < 75 dB (A).

PRESTO Kanalbalpressar typ CC kan levereras med automatisk eller manuell bandning.

Det är självklart att bly- och kromatfria lacker har använts. Det finns den möjligheten att du själv kan bestämma färgnyans.

# Kanalbalpressar

## Typ CC - Kort konstruktion

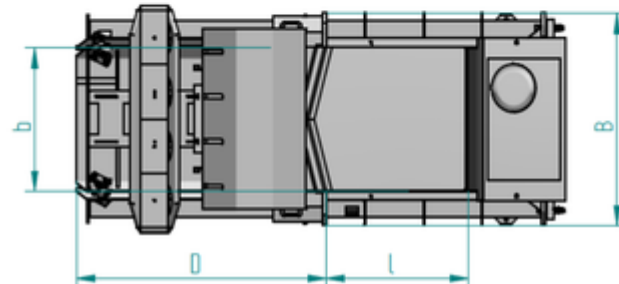
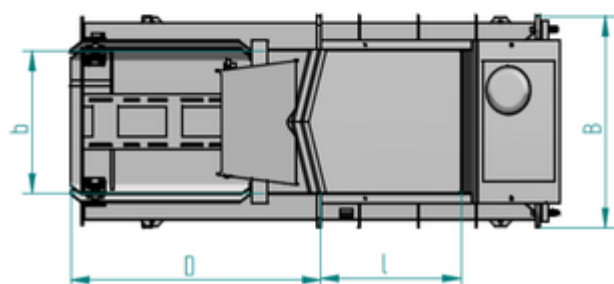
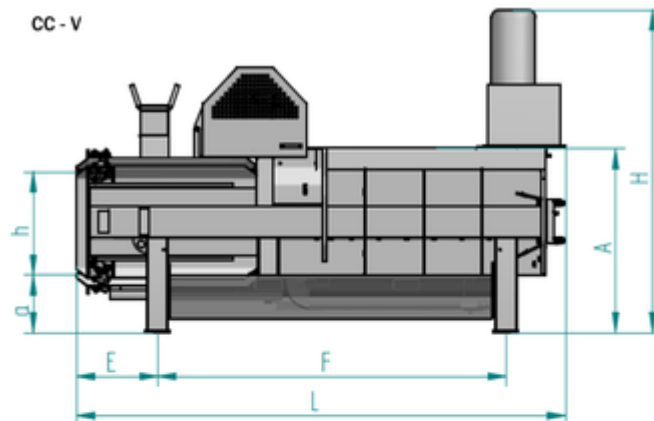
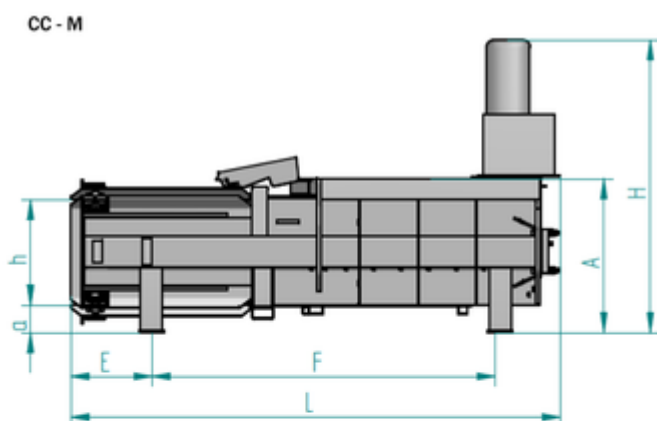

		CC 13 V	CC 13 M	CC 20 V	CC 20 M	CC 30 V	CC 30 M	CC 40 V	CC 40 M
Längd (L)	mm	2650	2650	3140	3140	3550	3550	3600	3600
Bredd (B)	mm	1150	1150	1210	1210	1410	1410	1580	1580
Utrymmebehov (S)	mm	4150 x 2350	4150 x 2350	4640 x 2410	4640 x 2410	5050 x 2610	5050 x 2610	5100 x 2780	5100 x 2780
Höjd (H)	mm	1850	1640	2060	1850	2150	1940	2210	2200
Mått A	mm	1225	1025	1225	1025	1225	1025	1275	1075
Inkastöppning	mm	750 x 750	750 x 750	1000 x 750	1000 x 750	1030 x 950	1030 x 950	1030 x 1100	1030 x 1100
Kanaldiameter	mm	700 x 750	700 x 750	700 x 750	700 x 750	700 x 950	700 x 950	750 x 1100	750 x 1100
Max._ifyllnadsvolym	m <sup>3</sup>	0,39	0,39	0,53	0,53	0,69	0,69	0,85	0,85

### Volymkapacitet i relation till skrymdensitet

35 kg / m <sup>3</sup> (varuhus)		50	37	77	47	58	42	71	51
Presskraft	kN	130	130	200	200	300	300	400	400
Spec. presskraft	kN/m <sup>2</sup>	248	248	381	381	450	450	485	485
Cykeltid	S	24	24	24	24	34	34	34	34
Antal bandningar	st.	3	3	3	3	4	4	4	4

### ViktKapacitet i relation till skrymdensitet

35 kg / m <sup>3</sup> (varuhus)		1,7	1,3	2,2	1,6	2	1,5	2,5	1,8
60 kg / m <sup>3</sup> (blandade varor)		2,5	1,7	3,4	2,3	3,2	2	4	2,5
100 kg / m <sup>3</sup> (samlade varor)		3,8	2,2	4,8	2,8	4,8	2,5	5,9	3,1
Balvikt	kg	250	250	300	300	350	350	400	400
Maskinens vikt	kg	1900	1600	2700	2400	3700	3200	4200	3700
Motoreffekt	kW	5,5	5,5	7,5	7,5	11	11	15	15
Strömförsörjning		3 L / N / PE; 400 V, 50 Hz							

Tekniska ändringar förbehålles

### ATS Avfallsteknik Skandinavien AB

Masugnsvägen 30 | SE-16867 Bromma  
Fon +46 (0) 8 44504-40 | Fax +46 (0) 8 44504-41  
info@ats-ab.se | www.ats-ab.se

### PRESTO GmbH & Co. KG

Auf der Wittenburg 80 | D-49196 Bad Laer  
Fon +49 (0) 5424 2927-0 | Fax +49 (0) 5424 2927-90  
kontakt@presto.eu | www.presto.eu